



CATHÉDRALE
DE LAUSANNE

Présentation des nouveaux bancs de la cathédrale

**Yves Golay-Fleurdelys, adjoint au directeur général de la DGIP,
président de la commission technique de la cathédrale**

Cérémonie d'inauguration du nouveau mobilier, le 1^{er} avril 2022

Nouveau banc - contexte



- **Monument historique le plus visité de Suisse avec le château de Chillon (plus de 400'000 visiteurs annuels)**
 - **rôle spirituel, fonction première: prière du matin, culte dominical, cérémonies diverses de l'EERV et œcuméniques**
 - **activité officielle: assermentation des Autorités, obsèques de personnalités**
 - **offre culturelle, essentiellement musicale: concerts d'orgues, choraux et orchestraux, festival estival**
- **Chaises en vannerie de 1912, plus adaptées aux besoins actuels d'utilisation et de confort**

Nouveau banc - cahier des charges



- **Remplacement des chaises de 1913 par des bancs à dossiers réversibles pour les multiples usages:**
 - orientation du public soit en direction du chœur,
 - soit en direction de l'orgue, à l'opposé de la nef
- **Nombreuses manutentions facilitées, confort d'assise amélioré, solidité et facilité d'entretien requises**
- **Design contemporain en adéquation avec le monument,**
- **Matériau choisi: chêne, issu des forêts propriétés du Canton à Concise et Cossonay**

Nouveau banc - concept



- **Avril 2019, mandat de l'Etat de Vaud maître d'ouvrage au bureau lausannois Yves Weinand Architectes:**
 - **conception d'un modèle de banc réversible 100% bois et développement d'un pré-prototype**
- **En parallèle, convention de transfert technologique avec l'EPFL (IBOIS) portant sur son projet Arcadia 2014 «*Snap-fit joints*»:**
 - **innovation technologique destinée aux charpentes (Théâtre de Vidy) par «connexions bois-bois» clipsées, sans vis ni colle**
 - **appliquée pour la première fois à la réalisation de mobilier**

Nouveau banc - développement



- **Schéma du banc réversible 100% bois à 4 places (200 cm / 51 kg)**

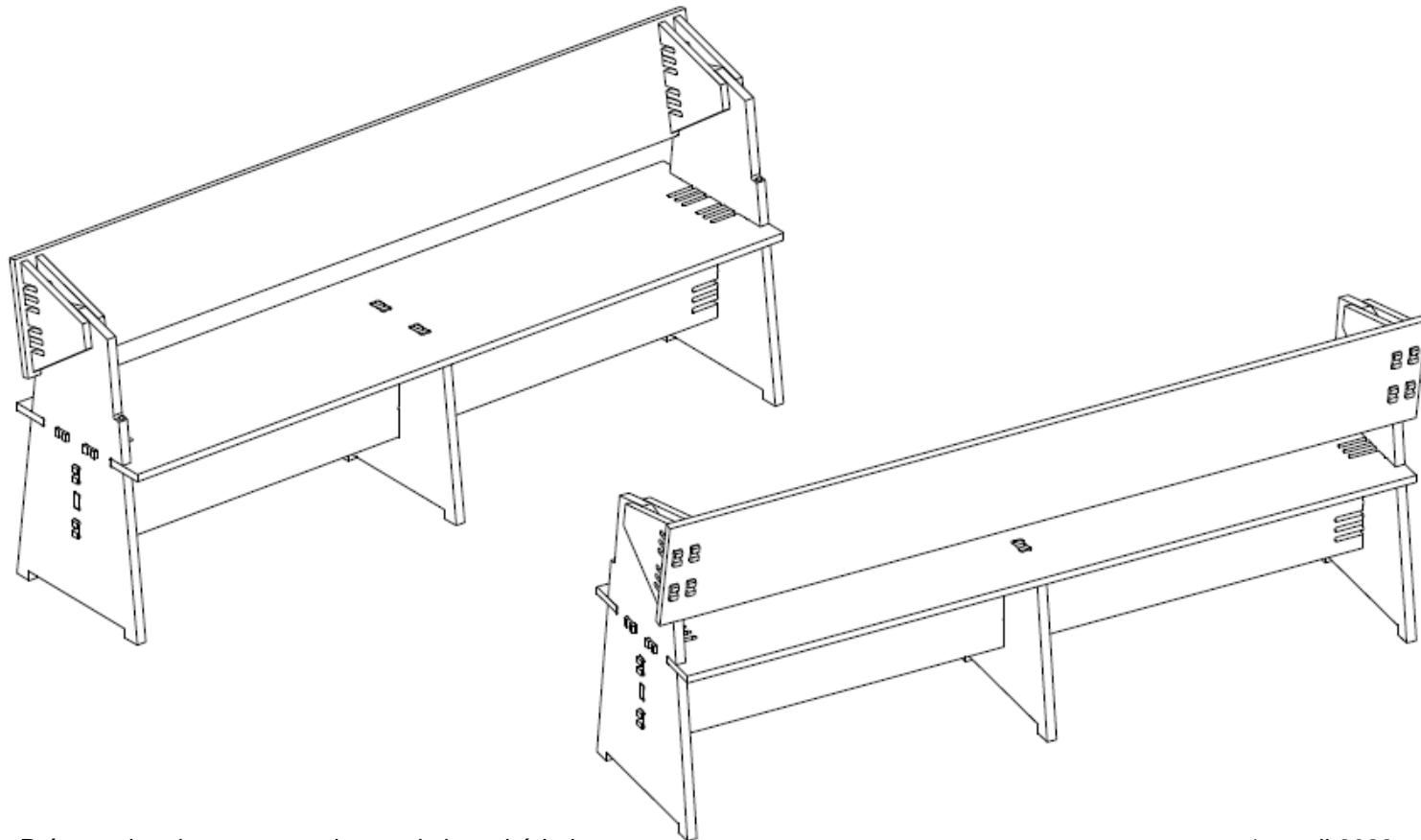

Nouveau banc - projet



- **Janvier 2020, appel d'offres ouvert aux entreprises de production de mobilier et aux menuiseries associées à un atelier de design**
- **Mai 2020, adjudication à la société lausannoise GAB Manufacture SA, associée au designer Thierry Didot**
 - **projet lauréat salué pour ses qualités esthétiques**
 - **filière de fabrication en circuit court particulièrement intéressante**
- **Juin - septembre 2020, développement d'un nouveau concept avec des panneaux un pli**

Nouveau banc - réalisation



- **Octobre 2020, fin du programme d'abattage dans les forêts de l'Etat**
- **Janvier 2022, fin de la période de séchage, sciage par Burgat SA à Saint-Aubin (NE)**
- **Février 2022, collage des panneaux par GAB Manufacture SA, début de la phase de fabrication à Sévelin (Lsne)**
- **Mars-avril 2022, assemblage, livraison, installation**

Nouveau banc - en résumé



- **Auteurs du projet : Yves Weinand, architectes Sarl et le consortium GAB MANUFACTURE SA –Thierry Didot Studio**
- **Transfert technologique : Laboratoire des Constructions en Bois IBOIS, EPFL**
- **Adjudicateur du mandat : Etat de Vaud, DGIP, Commission technique de la cathédrale**
- **Provenance du bois : Forêts de l'Etat de Vaud, Suisse**

Nouveau banc - vue d'ensemble

