

Centre d'entretien des routes nationales et cantonales, Centre de gendarmerie mobile, Rennaz : transformation et agrandissement





Centre d'entretien des routes nationales et cantonales, Centre de gendarmerie mobile, Rennaz : transformation et agrandissement

Enjeux pour la commune

Muriel Ferrara, Syndique de la commune de Rennaz

Rennaz, le 6 mai 2022

Centre d'entretien des routes nationales et cantonales, Centre de gendarmerie mobile, Rennaz: transformation et agrandissement



Stefano Coraducci, Chef de filiale, Office fédéral des routes (OFROU)

Rennaz, le 6 mai 2022



Centre d'entretien des routes nationales et cantonales, Centre de gendarmerie mobile, Rennaz: transformation et agrandissement

Les besoins de la police

Jacques Antenen, Commandant de la Police cantonale (POLCANT)

Rennaz, le 6 mai 2022

CGM Rennaz

- **Centre de gendarmerie mobile de Rennaz**
 - Un des quatre centres ouvert 24H/24 et 365 jours/an occupé par 65 collaboratrices et collaborateurs.
 - Le centre de Rennaz couvre le secteur Est du Canton (de Chexbres à Lavey).
 - Missions de police secours (judiciaires, circulation et ordre public), mais aussi préventives et proactives.
 - Accueil du public pour des plaintes notamment

CGM Rennaz

- **Centre de gendarmerie mobile de Rennaz**
 - Locaux actuels vétustes ne répondent plus ni aux besoins, ni aux normes de sécurité et d'aménagement.
 - Les conteneurs de type portakabin existants et **provisoires** depuis près de 20 ans (2004) doivent être démontés au moment de la réalisation du projet. La commune de Rennaz a prolongé au 31.12.2024 le délai pour leur démontage.

Besoins pour la police

- **Selon le cahier des charges spécifiant les exigences d'un poste de police (2011)**

- Surfaces administratives :

- Zone d'accès public (réception sécurisée, locaux d'audition)
- Zone administrative (bureaux des collaborateurs)
- Zone « police » avec centrale d'engagement (UGM)
- Zone sécurisée pour les prévenus (cellules, salles d'audition, locaux de garde à vue) équipée de portes renforcées, d'interphones et de caméras
- Zone vestiaire

- Garages (véhicules de service, matériel, fourrière) accès rapide au réseau routier et autoroutier

- Accès contrôlé au terrain des gens du voyage





Centre d'entretien des routes nationales et cantonales, Centre de gendarmerie mobile, Rennaz: transformation et agrandissement

Activités et besoins de la DGMR à Rennaz

Pierre-Yves Gruaz, directeur général, Direction générale de la mobilité et des routes (DGMR)

Rennaz, le 6 mai 2022

Activités de la DGMR à Rennaz

- **Centre de l'arrondissement Est de la division Entretien:**
 - Bureaux du voyer et des collaboratrices.teurs administratifs;
 - Suivi technique et financier des travaux d'entretien des routes cantonales de l'Est;
 - Suivi des projets routiers et des demandes d'autorisation;
 - Lien avec les communes.
- **Centre d'entretien des routes nationales (SIERA)**
- **Dépôt des employé.e.s d'entretien (RC et RN) et atelier mécanique:**
 - Service hivernal, travaux de nettoyage, entretien surfaces vertes, etc;
 - Entretien véhicules légers et lourds de l'Etat de Vaud et du SIERA;
 - Signalisation des chantiers autoroutiers de l'Est vaudois

Besoins de la DGMR à Rennaz



- **Des locaux adaptés aux besoins actuels et futurs:**
 - Fonctions multiples: bureaux, lieu de rassemblement, de stockage, d'entretien des outils et machines, de stationnement de véhicules;
 - Des locaux à l'image d'un service public fort, au service de la population, de la mobilité et de la sécurité de chacun.



Centre d'entretien des routes nationales et cantonales, Centre de gendarmerie mobile, Rennaz: transformation et agrandissement

Un service public fort, dans les territoires

Nuria Gorrite, conseillère d'Etat, cheffe du Département des infrastructures et des ressources humaines

Rennaz, le 6 mai 2022



Centre d'entretien des routes nationales et cantonales, Centre de gendarmerie mobile, Rennaz: transformation et agrandissement

La solution d'un puzzle complexe

Pascal Broulis, conseiller d'Etat, chef du DFIRE, en charge des constructions et des bâtiments de l'Etat

Rennaz, le 6 mai 2022

Site de Rennaz: 2 secteurs, 2 projets, une actualité

- Transformation et agrandissement du Centre d'entretien des routes et Centre de gendarmerie mobile
- - - Réaménagement de l'aire de transit des Gens du voyage

Deux projets distincts, mis à l'enquête publique simultanément par la commune de Rennaz du 10 mai au 9 juin,

- PAC 311 «Les Planchette» commun, aucune réaffectation du sol nécessaire



Centre d'entretien des routes et Centre de gendarmerie mobile

- **Parcelle n°158, transférée de l'Etat à la Confédération (RPT 2008)**
- **Infrastructures et bâtiments utilisés en synergie par:**
 - le Service intercantonal d'entretien du réseau autoroutier (SIERA), chargé de l'entretien des routes nationales, sous mandat de l'OFROU
 - la Direction générale de la mobilité et des routes (DGMR), chargée de l'entretien des routes cantonales
 - la Police cantonale (POLCANT), par son Centre de gendarmerie mobile (CGM) de l'Est vaudois
- **Construits en 1970 par l'Etat de Vaud**, financement de la Confédération 86%
- **Aujourd'hui obsolètes**, incompatibles avec les besoins quantitatifs et qualitatifs

Bâtiments et affectations actuelles du Centre

- **Un bâtiment administratif (1):**
 - bureaux de la DGMR, de l'OFROU et de la POLCANT, garages et ateliers partagés
- **Une halle technique (2):**
 - Centre d'entretien des véhicules (DGMR), halle à sel (OFROU), fourrière (POLCANT), dépôt des cantonniers (DGMR)
- **Un bâtiment de garages et dépôts (3):**
 - utilisés par la DGMR et l'OFROU
- **Un couvert à véhicules (4)** de l'OFROU
- **Une station service** commune



Projet de transformation et agrandissement du Centre

- **Nouveau bâtiment 1, remplace le bâtiment administratif démolì:**
 - typologie en «Z» sur 1 niveau au nord, 3 niveaux au centre et 2 niveaux au sud
 - espaces stationnement et entrée au sud-ouest pour l'administration de la DGMR et l'OFROU
 - développement d'une grande cour au nord-est pour les manœuvres des grands véhicules
- **Bâtiment 2 rénové et transformé:**
 - ateliers actuels transformés en garages, locaux techniques et dépôts pour la DGMR et l'OFROU
 - nouveaux silos et espaces extérieurs pour le stockage du sel et de la saumure

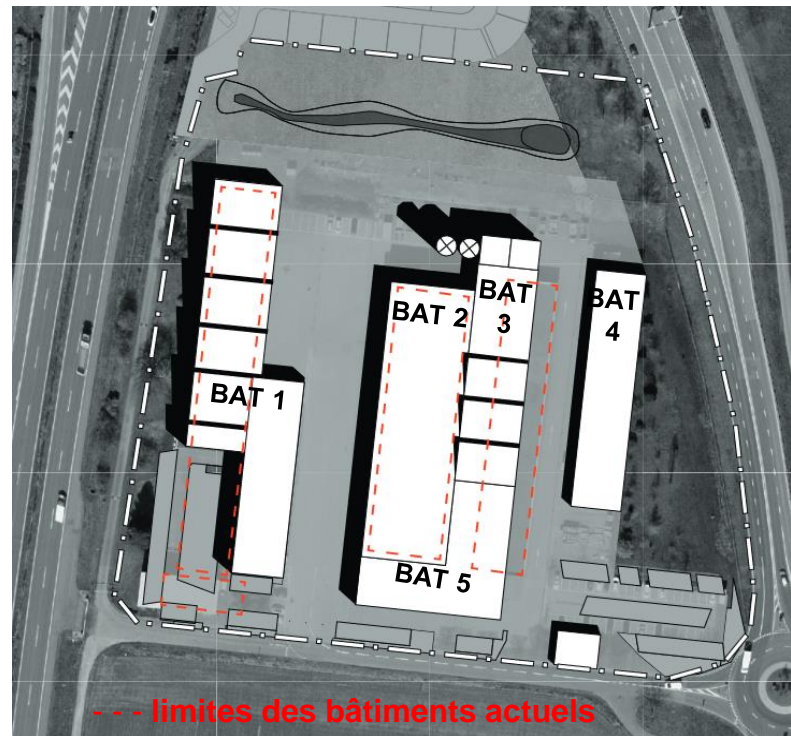

Projet de transformation et agrandissement du Centre (suite)

- **Nouveau bâtiment 3, remplace le bâtiment de garages et dépôts démolit:**
 - construit contre le BAT 2, volume central compact
 - nouveau Centre d'entretien des véhicules (DGMR), couvert supplémentaire pour l'OFROU
- **Nouveau bâtiment 5, inséré dans l'angle sud-est des bâtiments 2 et 3:**
 - typologie en «L» sur 2 niveaux pour la POLCANT
 - garages, zone sécurisée, administration
- **Bâtiment 4 partiellement transformé:**
 - couverts existants DGMR et OFROU, nouveau garage POLCANT, locaux Polycom, génératrice

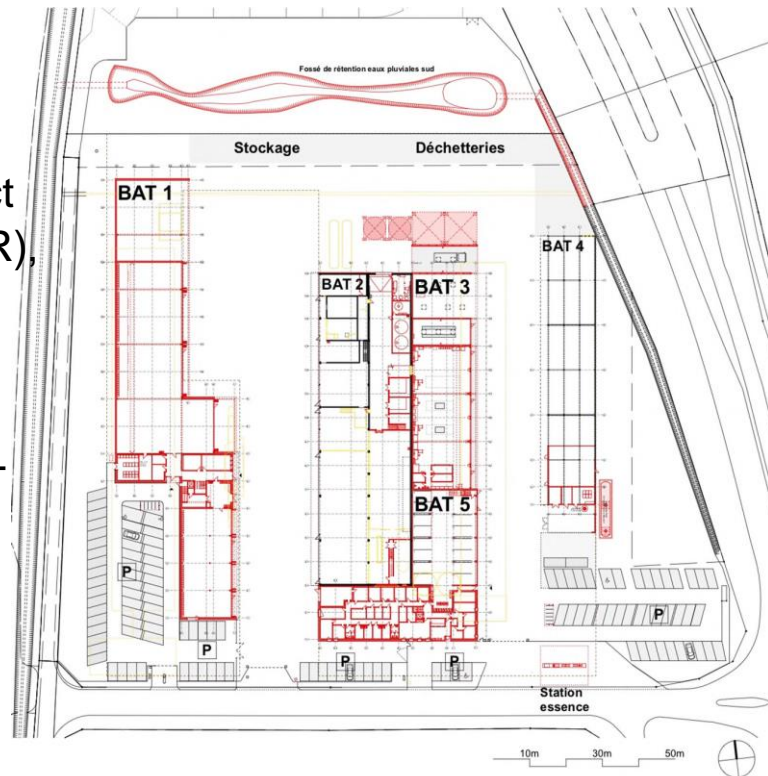

Programmation

Surfaces de plancher*	En m ²	En %
OFROU	6'363	58%
DGMR	1'914	18%
POLCANT	2'600	24%
Total projet	10'878	100%
Total actuel	6'777	
Agrandissement		+61%

* y compris les couverts

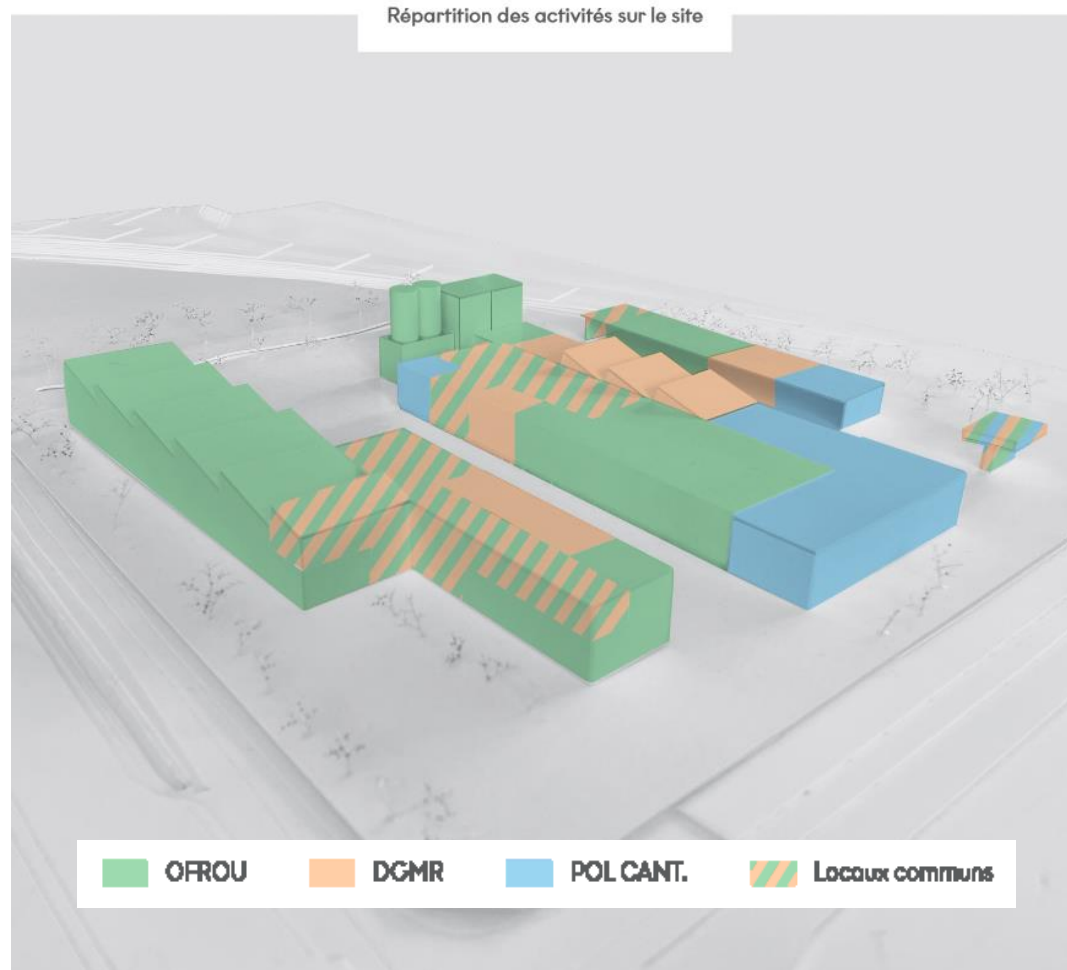

Construction durable

- **Lignes directrices du projet définies en fonction des principes de durabilité, dans la construction comme dans l'exploitation**
- **Préférence donnée aux matériaux et techniques durables:**
 - béton recyclé pour les éléments sans fonction statique (fondations, radiers, enrobages, certains murs)
 - bois local pour les structures porteuses le permettant (sheds, bureaux)
 - préfabrication favorisée pour un montage rationnel, en circuit court
 - filière de revalorisation pour les matériaux de démolition (max 15 km)
- **Exigences énergétiques et environnementales élevées:**
 - label SméO ou équivalence Minergie P-ECO pour les locaux chauffés
 - CAD centrale de Roche, panneaux photovoltaïques sur toutes toitures
 - densification de la végétation et mesures favorisant la biodiversité

Procédure et évaluation

- **Projet confié à l'Etat de Vaud, maître d'ouvrage:**
 - piloté par la DGIP, en collaboration avec OFROU (SIERA), DGMR et POLCANT
 - sur la base d'une étude de faisabilité (2018)
- **Appel d'offres SIA 144 en procédure ouverte (2018):**
 - suivant les dispositions légales des marchés publics
 - candidatures constituées en groupements de mandataires spécialisés
- **Collège d'évaluation présidé par l'architecte cantonal:**
 - composé des représentants des utilisateurs,
 - et d'architectes ou ingénieurs SIA
 - 11 offres déposées et évaluées par le collège (2019)
- **Adjudication du mandat au Groupement RENNARCHIN:**
 - Page Architectes SA à Fribourg, DMA Ingénieurs SA à Fribourg, Chuard Ingénieurs Fribourg SA, Open-Ing à Givisiez, Sorane SA à Lausanne

Aire actuelle de transit des Gens du voyage

- **Parcelle n°477 propriété de l'Etat de Vaud:**
 - accès par un droit de passage contournant le Centre de Rennaz par l'ouest
- **Surface asphaltée 4800 m²:**
 - environ 40 places/caravanes
 - séjours de mars à novembre
 - sous gestion de la Gendarmerie (frais de séjour)
- **Équipée en eau courante,**
 - dépourvue de locaux sanitaires, de grilles d'écoulement, d'électricité et d'éclairage



Projet de réaménagement de l'aire de transit

- **Assainissement, réaménagement de l'aire actuelle et de la partie nord, parcelle n°635 propriété de l'Etat**
- **Nouvelle surface asphaltée 5800 m²:**
 - 40 places/caravanes (inchangé) + création parking
 - délimitation claire zones stationnement et circulation
- **Renforcement des zones de verdure:**
 - nouvelles bordures arborisées ● nord, ouest et sud
- **Adaptation, mise aux normes et sécurisation:**
 - création 2 fossés nord et sud récolte des eaux claires
 - construction d'un bloc sanitaire 6 WC
 - 15 potelets eau/électricité, éclairage du site
 - bennes à déchets, écoulements, clôture

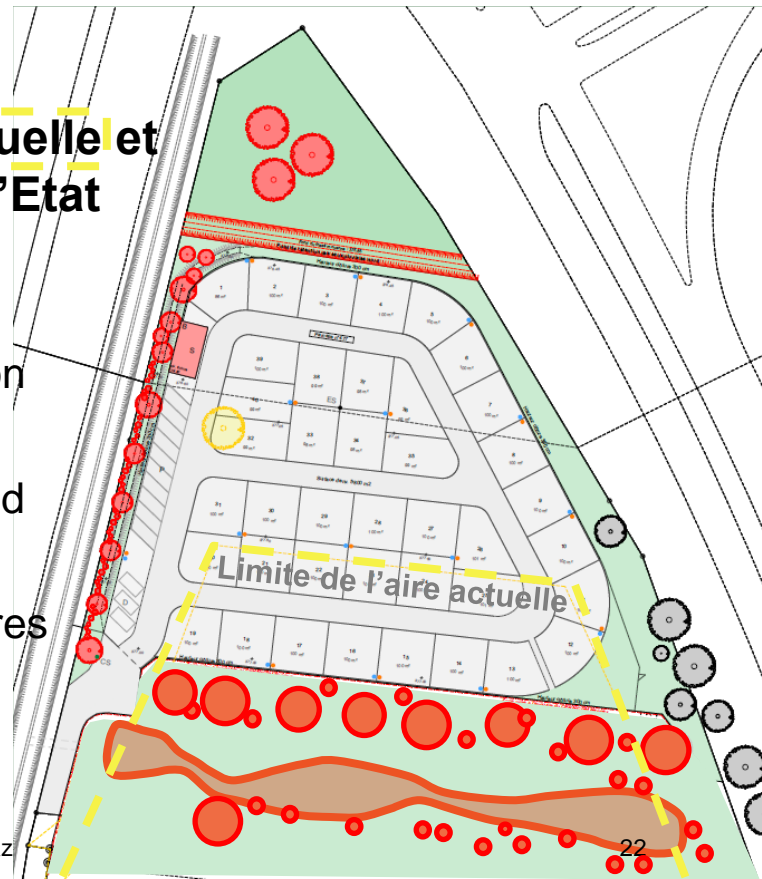

Coûts et financement

- **Projet de transformation et agrandissement du Centre:**

Coût total de l'ouvrage	49,55 mios
Coût du pilotage du projet par l'Etat de Vaud	0,53 mio
<i>Part de l'OFROU (selon taux d'utilisation des surfaces)</i>	<i>- 29,55 mios</i>
<i>Crédit d'étude</i>	<i>- 1,66 mio</i>
Financement de l'Etat de Vaud	18,87 mios

- **Projet de réaménagement de l'aire de transit:**

Coût total de l'ouvrage	2,5 mios
<i>Subvention escomptée de la Confédération</i>	<i>- 0,5 mio</i>
Financement de l'Etat de Vaud	2,0 mios

- **Deux crédits d'ouvrage présentés dans un EMPD à venir**

Calendrier de mise en œuvre

- **Deux projets étroitement corrélés, planification commune de réalisation:**
 - en cas d’opposition et recours sur un projet, poursuite de la mise en œuvre de l’autre
- **Phasage anticipé des travaux, maintien de la totalité des activités sur le site:**
 - mai 2022: mise à l’enquête publique des deux projets
 - automne 2022: octrois des permis de construire par la Commune et des crédits d’ouvrage par le Grand Conseil
 - hiver 2022: ouverture du chantier (5 phases sur 55 mois)
 - printemps 2025: mise en service des nouveaux bâtiments 3 et 5
 - hiver 2027: mise en service du nouveau bâtiment 1
 - printemps 2027: fin des travaux, inauguration
- **Transfert effectif du site à la Confédération, droit d’usage 50 ans à l’Etat**



Centre d'entretien des routes nationales et cantonales, Centre de gendarmerie mobile, Rennaz: transformation et agrandissement

Un projet de grande qualité architecturale, constructive et fonctionnelle

Emmanuel Ventura, architecte cantonal, président du collège d'évaluation, Direction générale des immeubles et du patrimoine (DGIP)

Rennaz, le 6 mai 2022

«Dessiner un nouveau centre d'entretien des routes, proposer un système constructif bois combiné à une architecture climatique, penser développement durable, étaient les engagements demandés»



Concept architectural: inspiré par le paysage

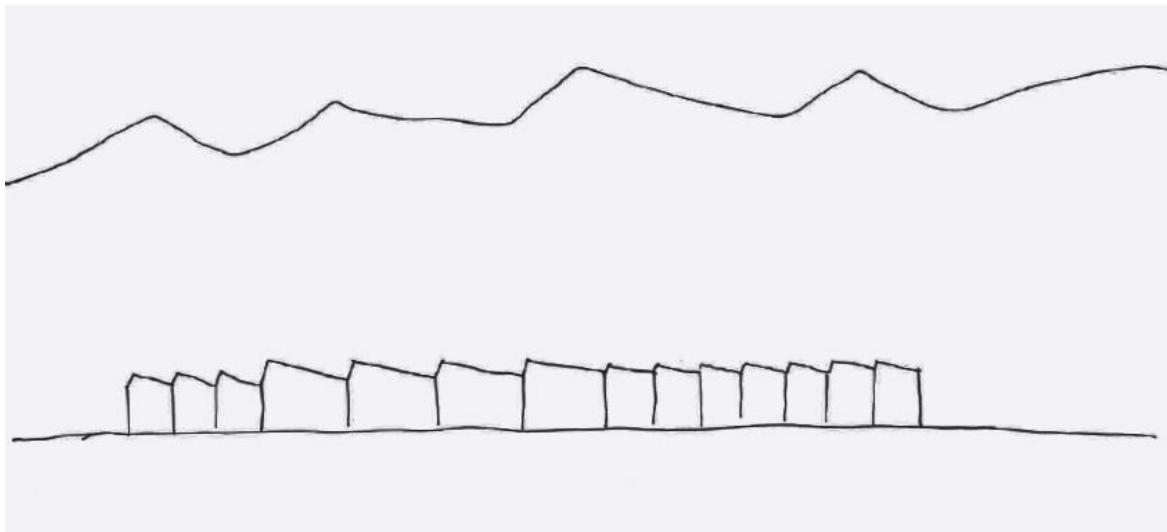

Croquis
d'intention
de l'architecte

- **Relief évoquant les crêtes des montagnes entourant le site**
- **Points de repères clairement identifiables dans un contexte par ailleurs plat et linéaire**

Concept architectural: volumétrie fonctionnelle

- **Volumes et espaces adaptés aux contraintes existantes:**
 - pluralité des affectations à organiser sur un site contenu
 - surfaces de manœuvre à aménager pour les grands véhicules
- **Organisation spatiale permettant le phasage du projet:**
 - occupation et activité permanentes du site
 - échelonnement de la conduite des travaux
- **Toitures en relation avec les affectations:**
 - en sheds pour les zones de garages et ateliers
 - plate et végétalisée pour les locaux administratifs

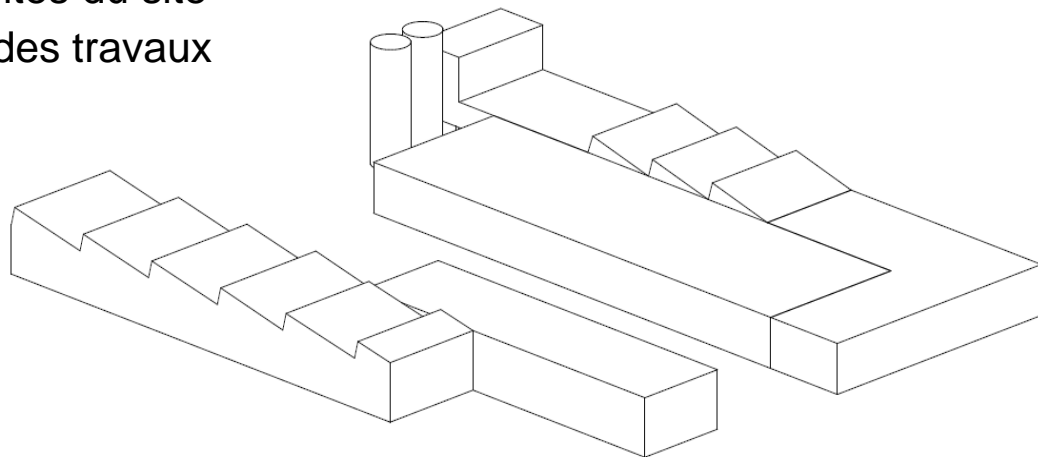

Concept architectural: l'atout sheds

- **Toitures en sheds apportant une dynamique aux volumes de grande dimensions:**
 - système permettant la ventilation et l'éclairage naturels des locaux orientés nord
 - adapté en outre à la pose de panneaux photovoltaïques sur le côté fermé, orienté plein sud

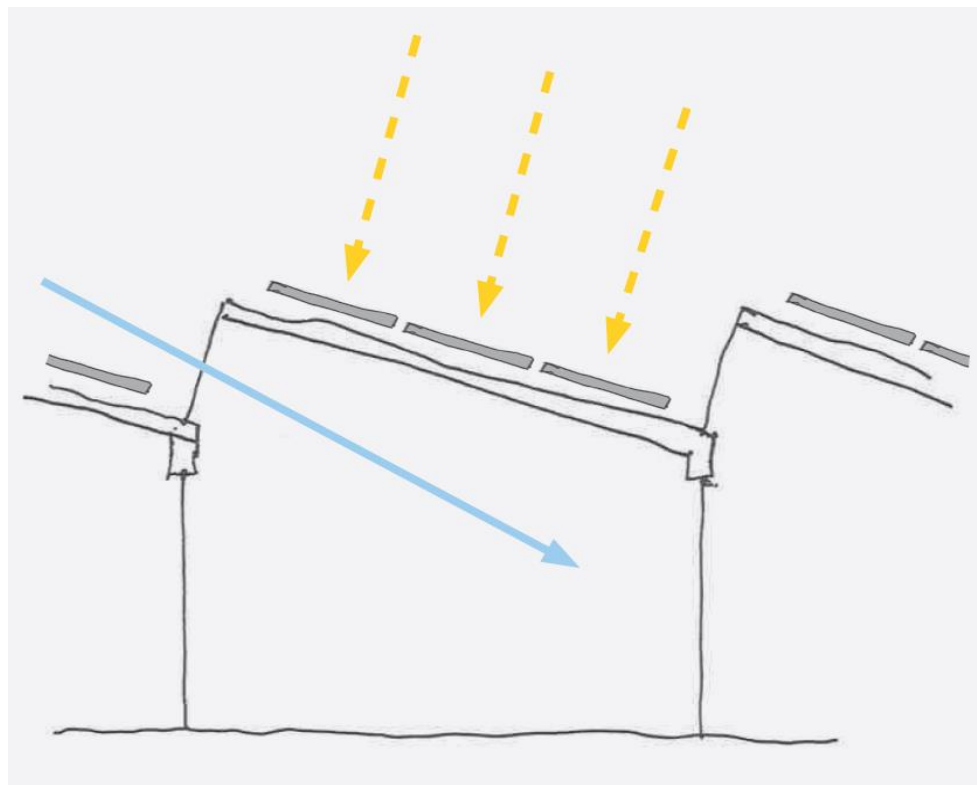

Concept architectural: uniformité minérale

- **Traitement uniforme des différentes façades pour conférer une unité au complexe**
- **Utilisation de tôle ondulée en fibrociment:**
 - matériau remplissant les plus hautes exigences écologiques et sanitaires
 - aspect brut et minéral
 - résistance aux conditions climatiques exposées



Rationalité constructive: bois et béton préfabriqués

- **Usage du bois local privilégié pour la construction des nouveaux bâtiments**
- **Exception des éléments réalisés en béton pour des raisons techniques**
 - Au nord, ateliers et garages avec longues travées (17x14,5 m) de poutres triangulées en bois lamellé-collé, reposant sur des sommiers et piliers en béton précontraint
 - Au sud, rez et entresols des unités administratives en béton coulé sur place, étage et soutien des toitures plates en bois lamellé-collé préfabriqué

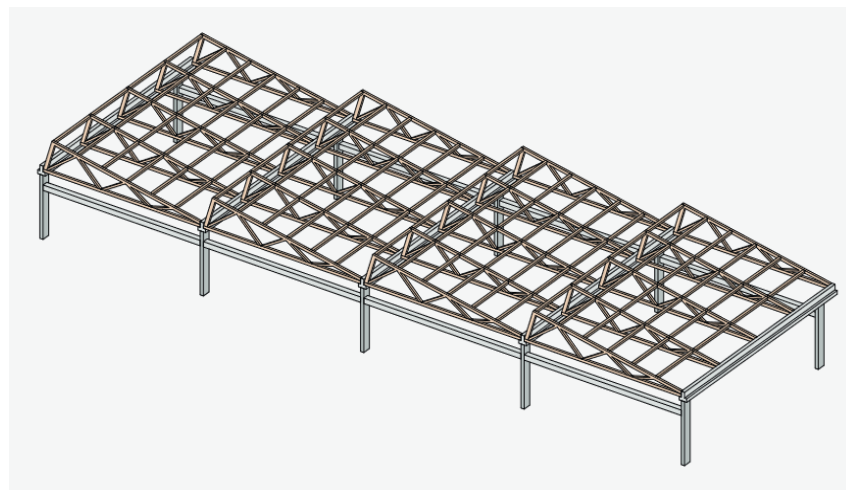

Structure bois

Structure béton

Aménagement paysager

- **Tendre vers un site plus durable**
 - grâce à l'évolution des espaces extérieurs vers des objectifs de qualité environnementales, spatiales et identitaires
- **Composer avec la stratégie végétale existante et la renforcer**
 - par l'aménagement de secteurs préservés dédiés à la biodiversité

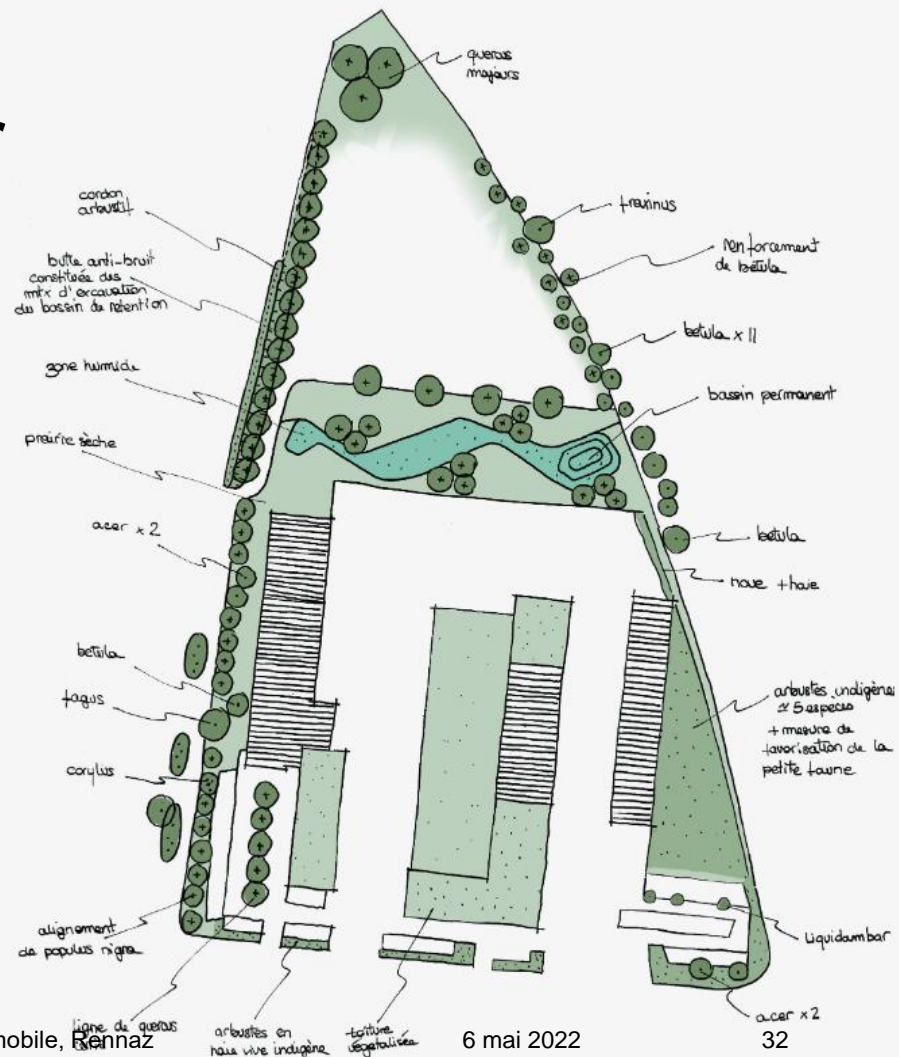

Centre d'entretien des routes nationales et cantonales, Centre de gendarmerie mobile, Rennaz : transformation et agrandissement

